

E.SYLINE - E.SYBOX MINI³

SISTEMA ELECTRÓNICO DE PRESURIZACIÓN



E.SYBOX MINI³ es el sistema de presurización automático compacto DAB para el suministro hidráulico en viviendas unifamiliares. **E.SYBOX MINI³** garantiza el confort de la presión constante (regulable de 1 a 5,5 bar) en la instalación y el ahorro energético gracias a la tecnología **inverter**. Apto para su utilización con agua potable, en instalaciones domésticas y en aplicaciones de riego. **E.SYBOX MINI³** no necesita componentes adicionales para su instalación.

Constituido por una bomba multicelular autoaspirante, **variador de velocidad inverter**, sensores de presión y flujo, display LCD orientable de alta resolución, **vaso de expansión** integrado de 1 litro de capacidad y válvula de retención de cartucho en la impulsión. Posibilidad de instalarlo tanto vertical como horizontalmente gracias a las diferentes configuraciones de aspiración e impulsión. Gracias a sus reducidas dimensiones, es posible su instalación en pequeños espacios sin ventilación.

Rango de funcionamiento

caudal hasta 80 l/min; altura hasta 55 metros

Líquido bombeado limpio, sin sustancias sólidas ni abrasivas, no viscoso, no agresivo, no cristalizado, químicamente neutro.

Rango de temperatura del líquido

de 0° C a 35° C para uso doméstico de 0° C a 40° C para otros usos.

Máxima profundidad de aspiración 8 metros.

Máxima temperatura ambiente +50° C

Presión máxima de trabajo

7,5 bar (750 kPa)

Grado de protección del motor IPX4

Clase de aislamiento F

Instalación

Posición horizontal o vertical fija

e.sybox mini³

D CONNECT PÁG. 12

MODELO	CÓDIGO	Nº TURBINAS	DATOS ELÉCTRICOS				DATOS HIDRÁULICOS								
			ALIMENT. 50 Hz	P1 MÁX		In A	m³/h	0,6	1,2	1,8	2,4	3,0	3,6	4,2	4,8
				kW	HP										
E.SYBOX MINI ³	60179457	3	1x220-240V~	0,85	1,1	4,8	H (m)	55,0	55,0	49,0	39,0	31,0	23,0	14,0	4,0

APLICACIONES



Apartamentos de hasta 3 plantas, 2 baños y 50m² de jardín.



CERTIFICADOS



APTO PARA BOMBEAR AGUA DE:



POZOS DE HASTA 8 M DE PROFUNDIDAD



DEPÓSITOS RECOGIDA AGUA DE LLUVIA



DEPÓSITOS



AGUA DE RED

* donde esté permitido

NIVEL SONORO** 45 db(A)

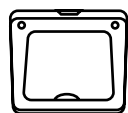

▶ HORIZONTAL



▶ VERTICAL

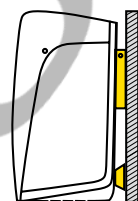

▶ EN PARED con e.sywall

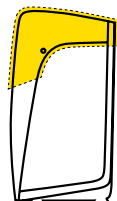

▶ EN EXTERIOR con e.sycap



*Comparado con un sistema tradicional en condiciones de uso medio, puede variar en función del precio de la energía.

**nivel sonoro medido a 1 metro de distancia en campo libre

descubre

e.syline

<https://esyline.dabpumps.com/es>

DAB
WATER • TECHNOLOGY

E.SYLINE - E.SYBOX MINI 3

SISTEMA ELECTRÓNICO DE PRESURIZACIÓN

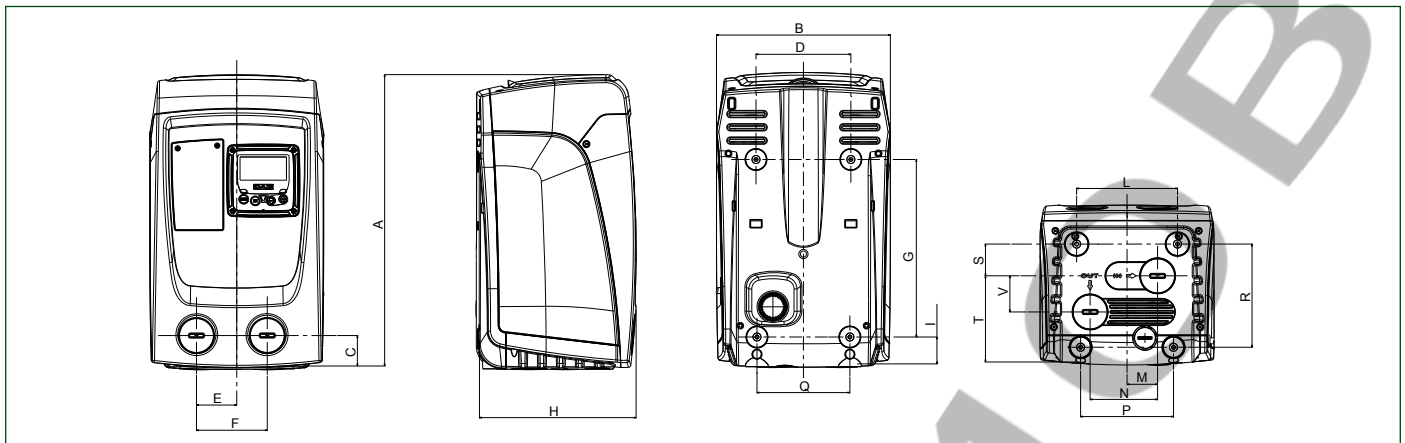

MODELO	A	B	C	D	E	F	G	H	I	L	M	N	P	Q	R	S	T	V	DNA	DNM	DIMENSIONES EMBALAJE			PESO Kg	CANT. x PALÉ
																					L/A	L/B	H		
E.SYBOX MINI 3	439	263	46	143	60,7	106,7	279,5	236	40,5	152	46	101,7	140	140	155,5	47,8	133	54,5	1"	1"	300	500	320	14,6	18

ACCESORIOS

	MODELO	CÓDIGO
	E.SYWALL Kit completo de soporte, tornillería y dos accesorios para la absorción de las vibraciones.	60161442
	KIT RACORES 3PZ MF 1" - LATÓN Kit completo de 2 racores de 3 piezas para facilitar la conexión de las tuberías tanto a la aspiración como a la impulsión del E.SYBOX o E.SYBOX MINI 3.	SP00000630
KIT OUTDOOR	MODELO	CÓDIGO
	E.SYCOVER + E.SYGRID KIT OUTDOOR E.SYBOX MINI 3 compuesto por e.sycover + e.sygrid que permite la instalación del E.SYBOX MINI 3 en el exterior, protegiéndolo de la lluvia y de cuerpos extraños.	60185698



e.sygrid

REJILLA ANTI-INSECTOS

Apto tanto para instalación vertical como horizontal



e.sycover

INSTALACIÓN EN EL EXTERIOR

Apto solo para instalación vertical.