

Contar	Descripción
--------	-------------

1

AUTO COUPLING DN80



Advierta! la foto puede diferir del actual producto

Código: [96090993](#)

Materiales:

Material: Fundición
EN-GJL-250
ASTM A48 Clase 250B

Trat. de superficie: Powder coating

Instalación:

Normativa de brida: DIN
Conexión de la red de tuberías: DN 80
Conexión de bomba: DN80
Presión nominal: PN10
Número de juntas: 1
Número de tornillos: 6

Otros:

Peso neto: 27.9 kg
Peso bruto: 35 kg
Volumen de transporte: 0.156 m³
RSK sueco n.º: 5885904
País de origen.: PL
Tarifa personalizada n.º: 73251000

Están disponibles otros grados de material, tratamientos de superficie, normas de brida y niveles de presión. Contacte con Grundfos para obtener más información. * La junta de estanqueidad para conexiones roscadas y la junta de estanqueidad de autoacoplamiento para conexiones de red de tuberías superiores a DN 150 no están incluidas.

Descripción	Valor
Información general:	
Producto::	AUTO COUPLING DN80
Código::	96090993
Número EAN::	5700395878226
Materiales:	
Material:	Fundición
	EN-GJL-250
	ASTM A48 Clase 250B
Trat. de superficie:	Powder coating
Instalación:	
Normativa de brida:	DIN
Conexión de la red de tuberías:	DN 80
Conexión de bomba:	DN80
Presión nominal:	PN10
Número de juntas:	1
Número de tornillos:	6
Otros:	
Peso neto:	27.9 kg
Peso bruto:	35 kg
Volumen de transporte:	0.156 m ³
RSK sueco n.º:	5885904
País de origen.:	PL
Tarifa personalizada n.º:	73251000

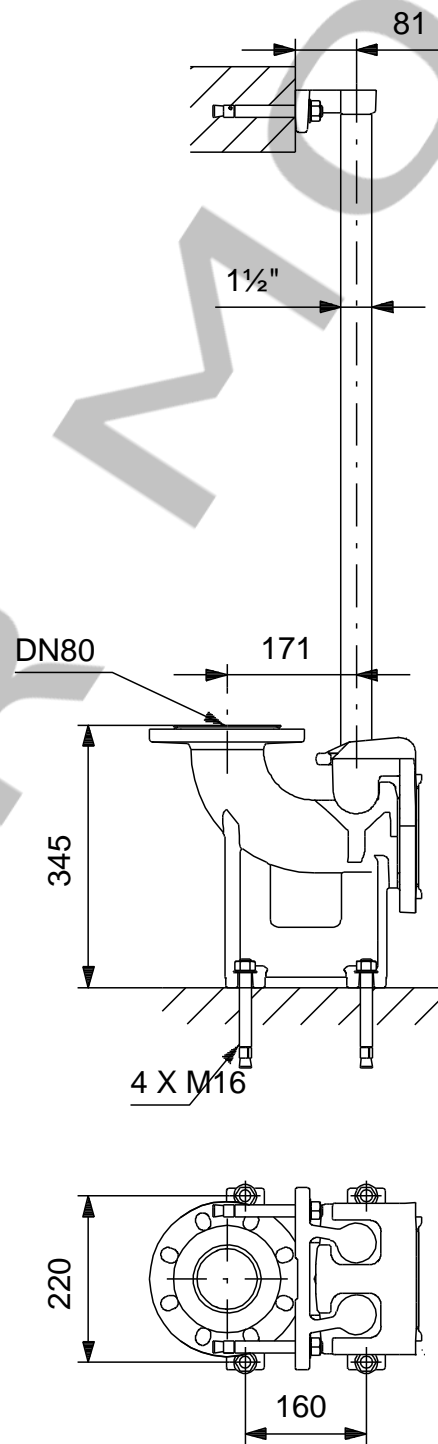

96090993 AUTO COUPLING DN80 50 Hz

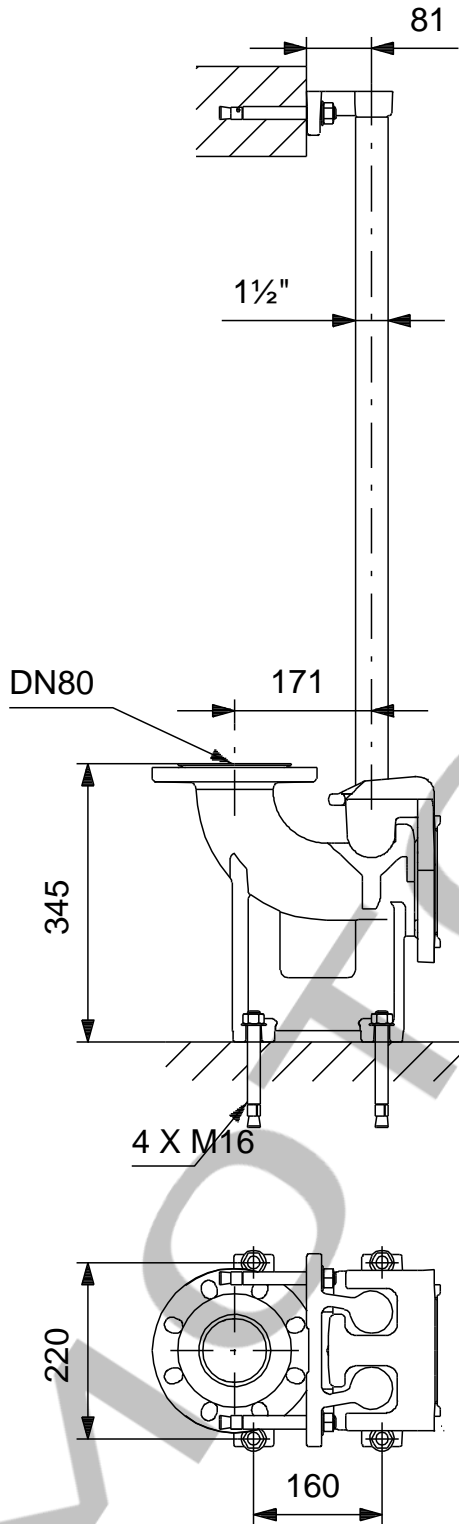

Nota: Todas las unidades están en [mm] a menos que se indiquen otras. Exención de responsabilidad: este esquema dimensional simplificado no muestra todos los detalles.