

91048909 Hydro Solo E CRE 20-2 HQQE 50 Hz

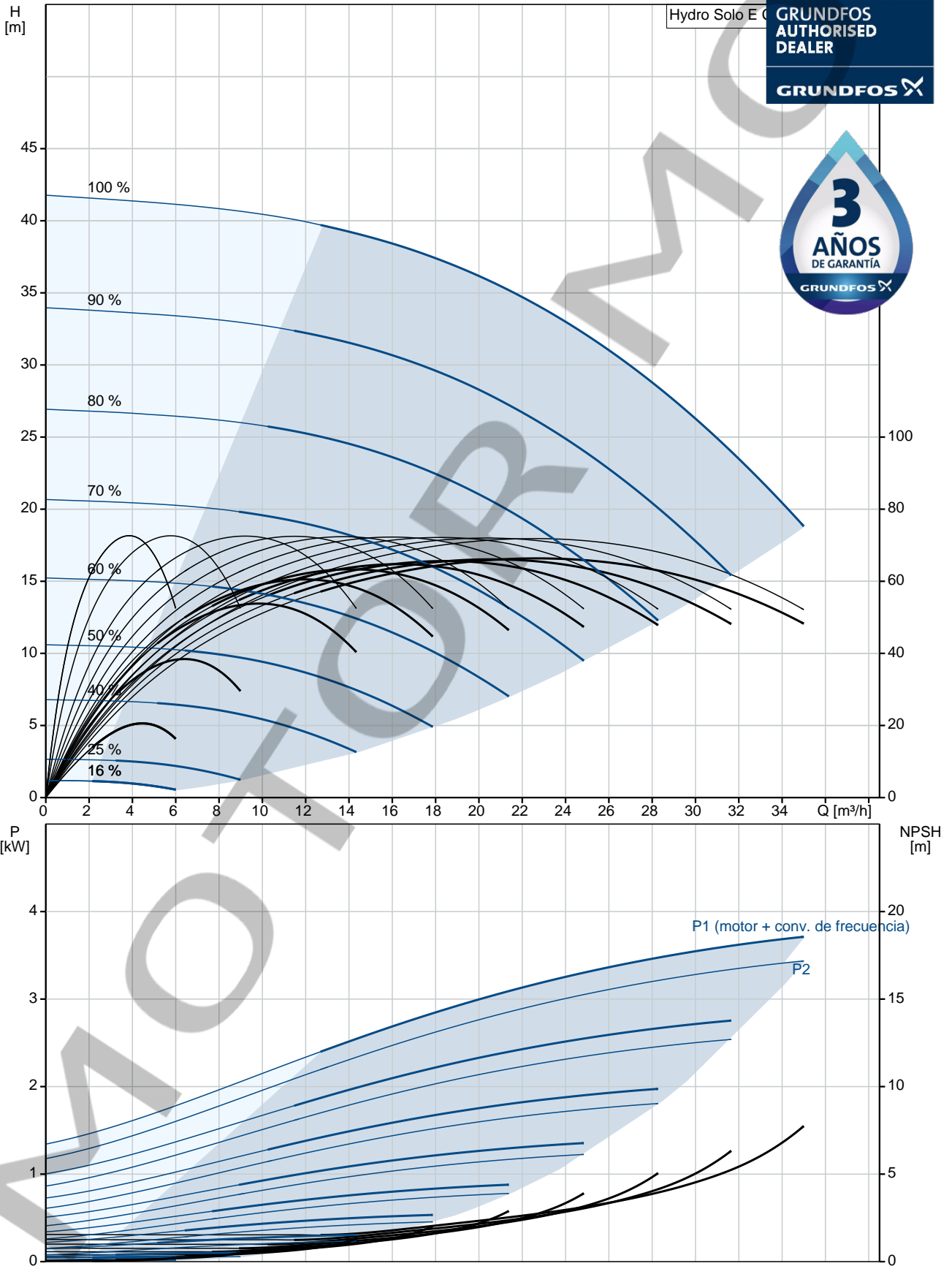

Descripción	Valor
Información general:	
Producto::	Hydro Solo E CRE 20-2 HQQE
Código::	91048909
Número EAN::	5712607749149
Técnico:	
Caudal nominal:	25.3 m³/h
Altura nominal:	32.5 m
Etapas:	2
Impulsores:	2
Código del cierre:	HQQE
Bomba n.º:	99071655
Materiales:	
Base:	Cast iron EN 1561 EN-GJL-200 ASTM A48-25B
Impulsor:	Stainless steel EN 1.4301 AISI 304
Instalación:	
Temperatura ambiente máxima:	50 °C
Presión de trabajo máxima:	10 bar
Normativa de brida:	DIN
Entrada de bomba:	DN 50
Salida de bomba:	Rp 2
Presión nominal:	16
Tamaño de la brida del motor:	FT130
Líquido:	
Líquido bombeado:	Agua
Rango de temperatura del líquido:	5 .. 60 °C
Temperatura del líquido durante el funcionamiento:	20 °C
Densidad:	998.2 kg/m³
Datos eléctricos:	
Tipo de motor:	112MC
Potencia nominal - P2:	4 kW
Frecuencia de red:	50 Hz
Tensión nominal:	3 x 380-500 V
Intensidad nominal:	7.60-6.20 A
Cos phi - factor de potencia:	0.92-0.87
Velocidad nominal:	360-4000 rpm
Grado de protección (IEC 34-5):	IP55
Clase de aislamiento (IEC 85):	F
Protec de motor:	SÍ
Motor N.º:	98971050
Paneles control:	
Control type:	ME
Depósito:	
Volumen del tanque de presión:	33 l
Otros:	
Peso neto:	83.4 kg
Peso bruto:	113 kg
Volumen de transporte:	0.6 m³
Gama de productos:	Internacional

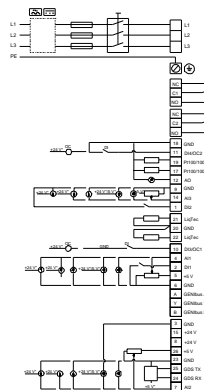
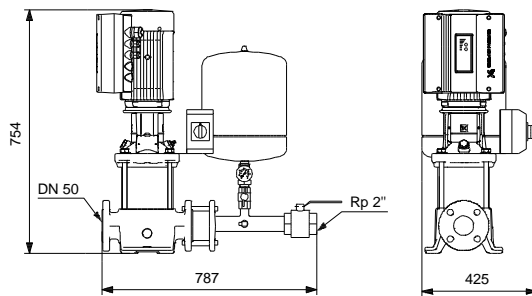
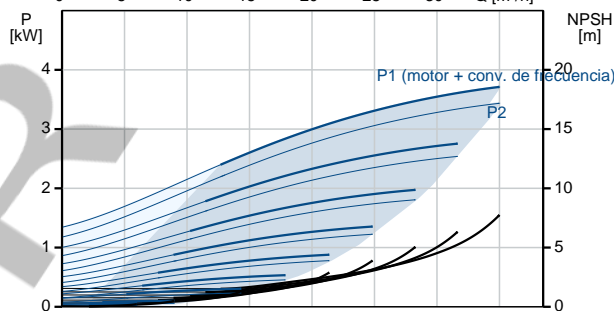
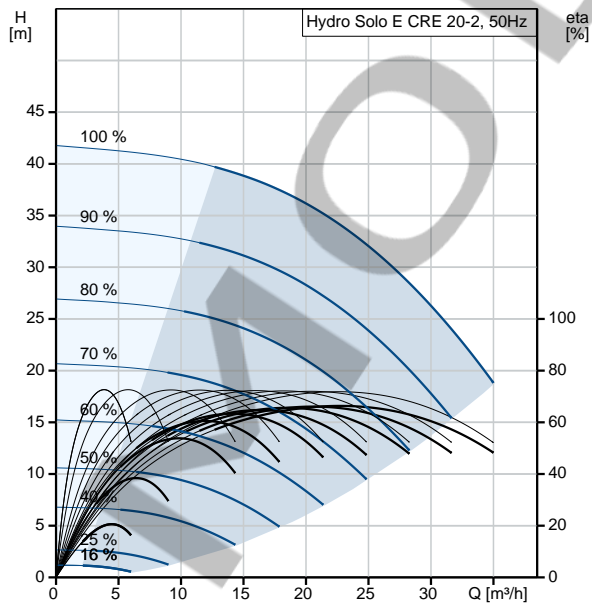

91048909 Hydro Solo E CRE 20-2 HQQE 50 Hz

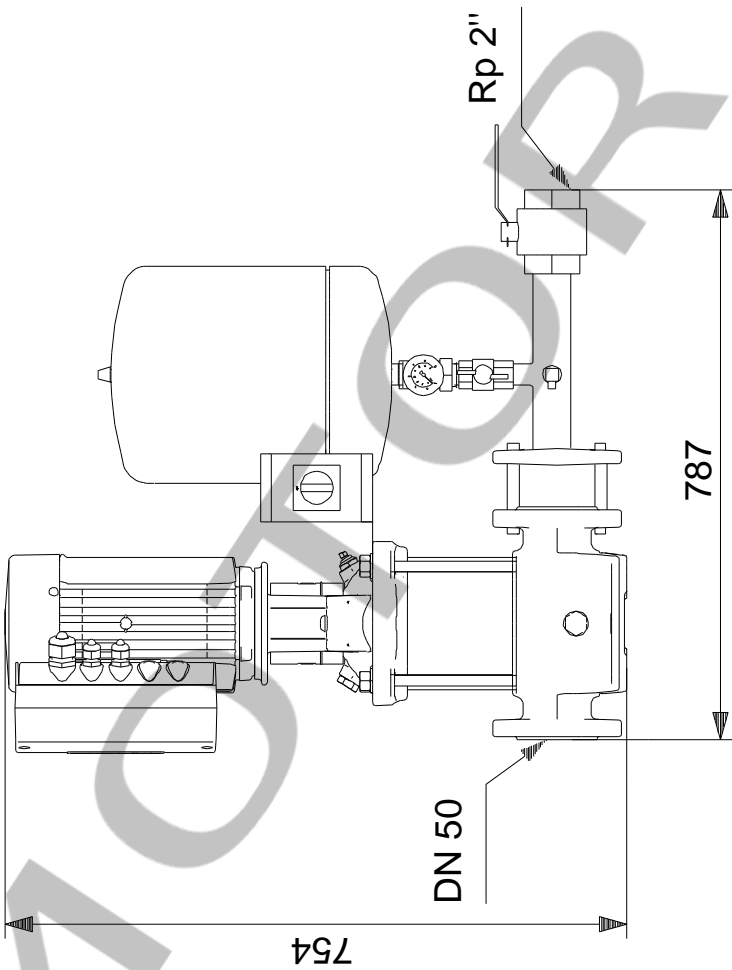
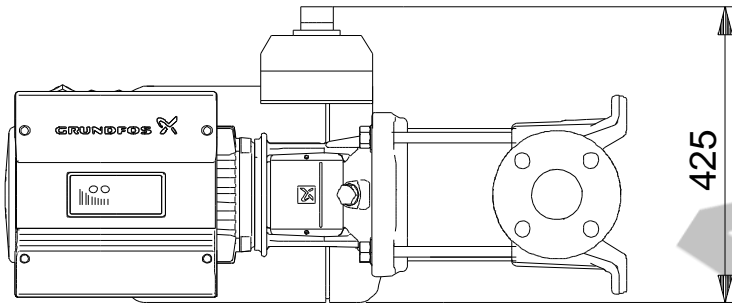

Nota: Todas las unidades están en [mm] a menos que se indiquen otras. Exención de responsabilidad: este esquema dimensional simplificado no muestra todos los detalles.

91048909 Hydro Solo E CRE 20-2 HQQE 50 Hz

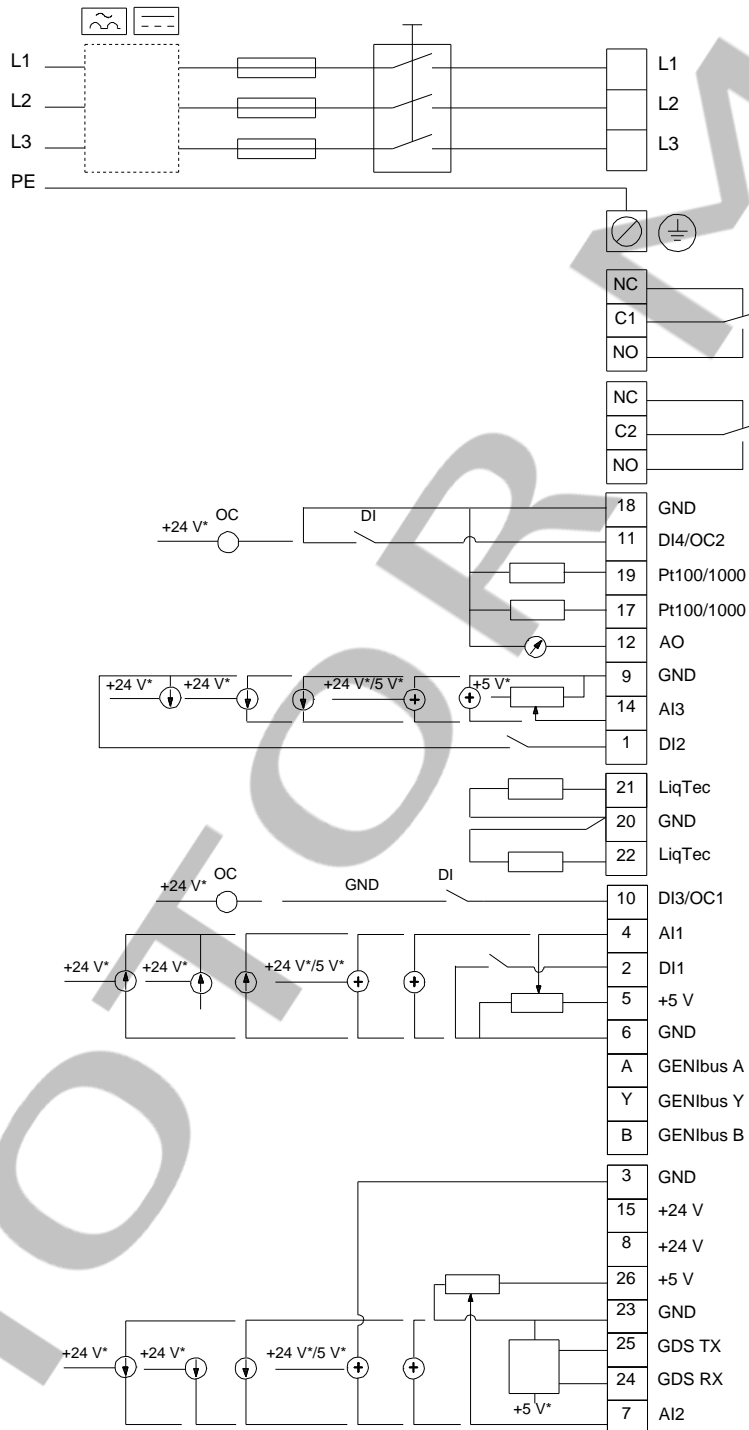

¡Nota! Uds en [mm] a menos que otras estén expresadas