

98987737 CMBE 10-54I-U-C-H-D-C 50 Hz

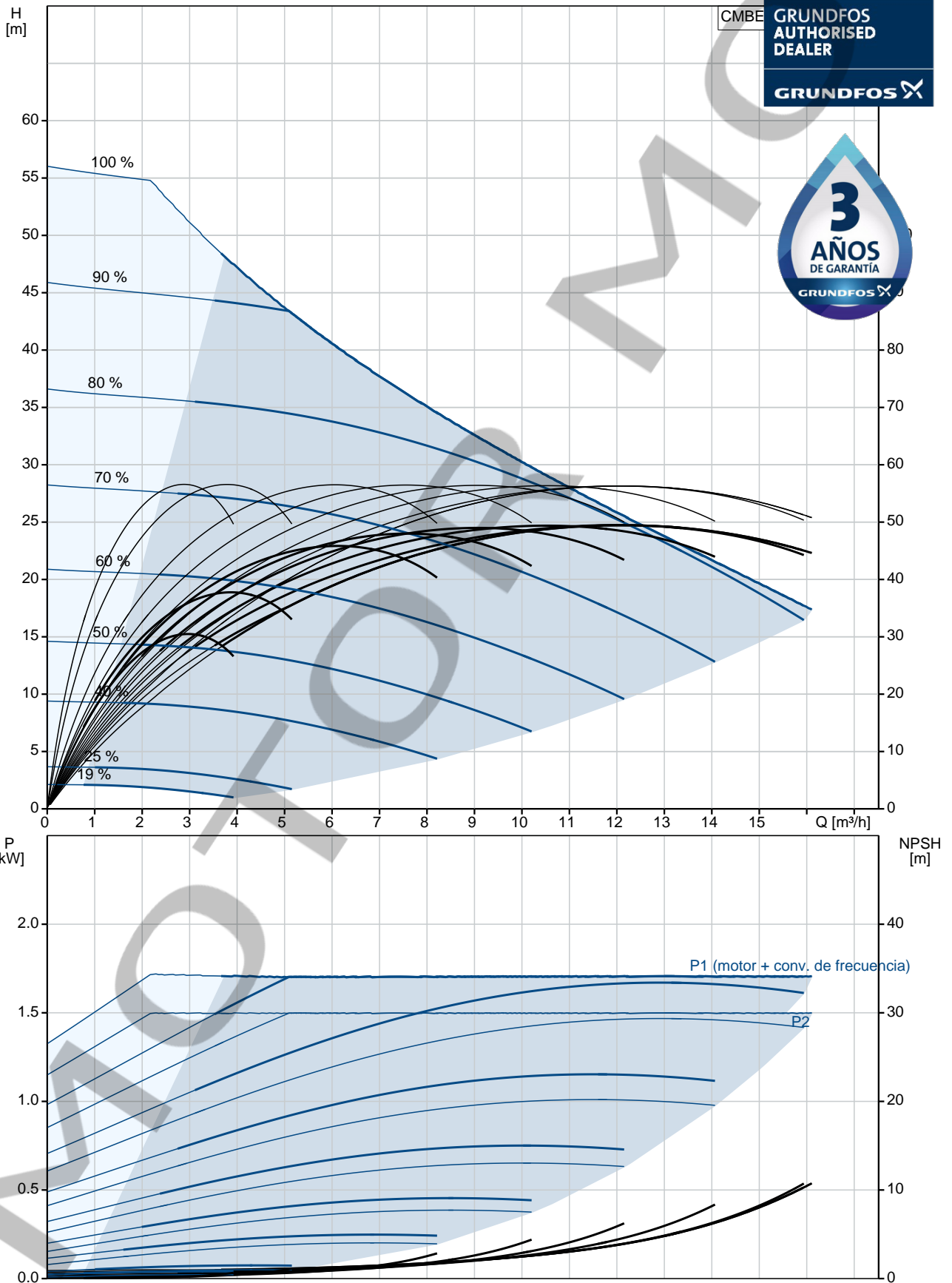

Descripción	Valor
Información general:	
Producto::	CMBE 10-54I-U-C-H-D-C
Código::	98987737
Número EAN::	5712604747803
Técnico:	
Velocidad de bomba en la que se basan los datos de bomba:	3868 rpm
Caudal nominal:	12 m ³ /h
Altura nominal:	35.4 m
Impulsores:	2
Cierre primario:	AVBE
Homologaciones y marcado:	CE
Tolerancia de curva:	ISO9906:2012 3B
Modelo:	A
Presión de arranque:	Integrated Frequency converter
Materiales:	
Carcasa de la bomba:	Acero inoxidable AISI 304
Impulsor:	Acero inoxidable DIN W.-Nr. 1.4301 AISI 304
Caucho:	EPDM
Instalación:	
Temperatura ambiente máxima:	55 °C
Entrada de bomba:	Rp 1 1/2
Salida de bomba:	Rp 1 1/2
Líquido:	
Líquido bombeado:	Agua
Rango de temperatura del líquido:	0 .. 60 °C
Temperatura del líquido durante el funcionamiento:	20 °C
Densidad:	998.2 kg/m ³
Datos eléctricos:	
Potencia nominal - P2:	1.5 kW
Frecuencia de red:	50 Hz
Tensión nominal:	1 x 200-240 V
Consumo de intensidad máximo:	9.10-7.60 A
p máx. del sistema:	10 bar
Velocidad nominal:	360-4000 rpm
Grado de protección (IEC 34-5):	IP55
Clase de aislamiento (IEC 85):	F
Tipo de clavija de cable:	IRAM
Cable de red eléctrica:	2 m
Depósito:	
Volumen del depósito:	2 l
Otros:	
Peso neto:	21.9 kg
Peso bruto:	31.8 kg
Arch. config. n.º:	98442578

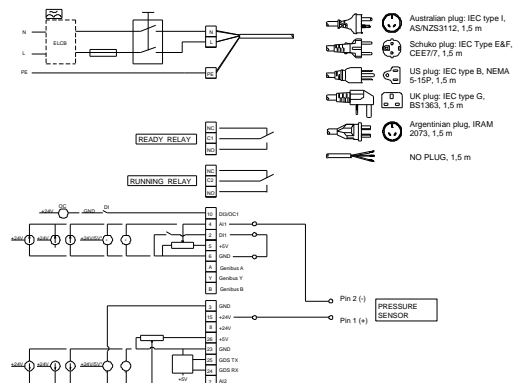
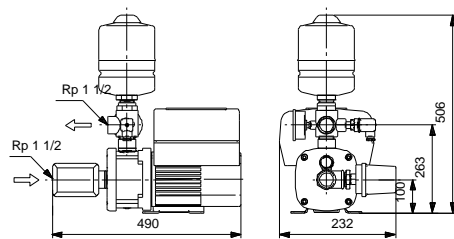
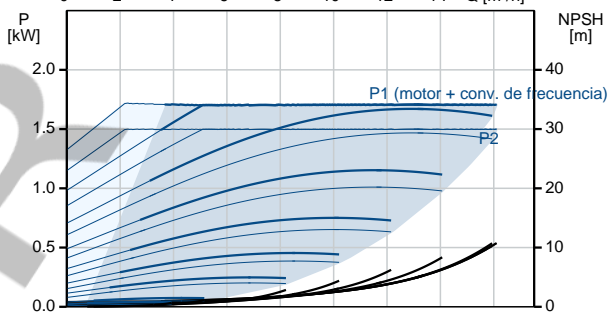
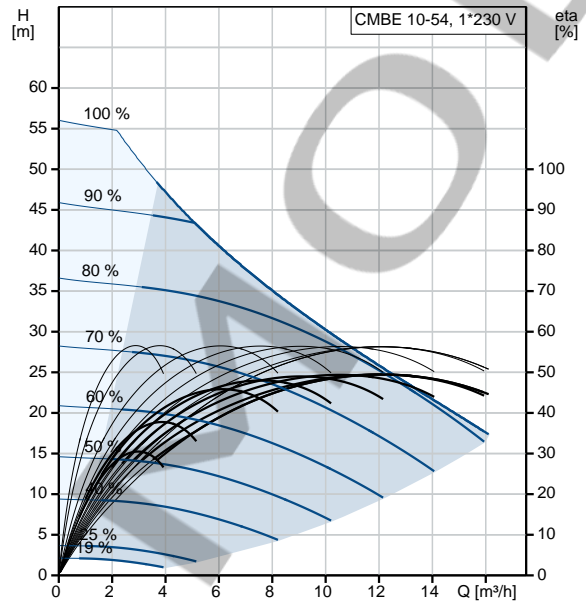

98987737 CMBE 10-54I-U-C-H-D-C 50 Hz

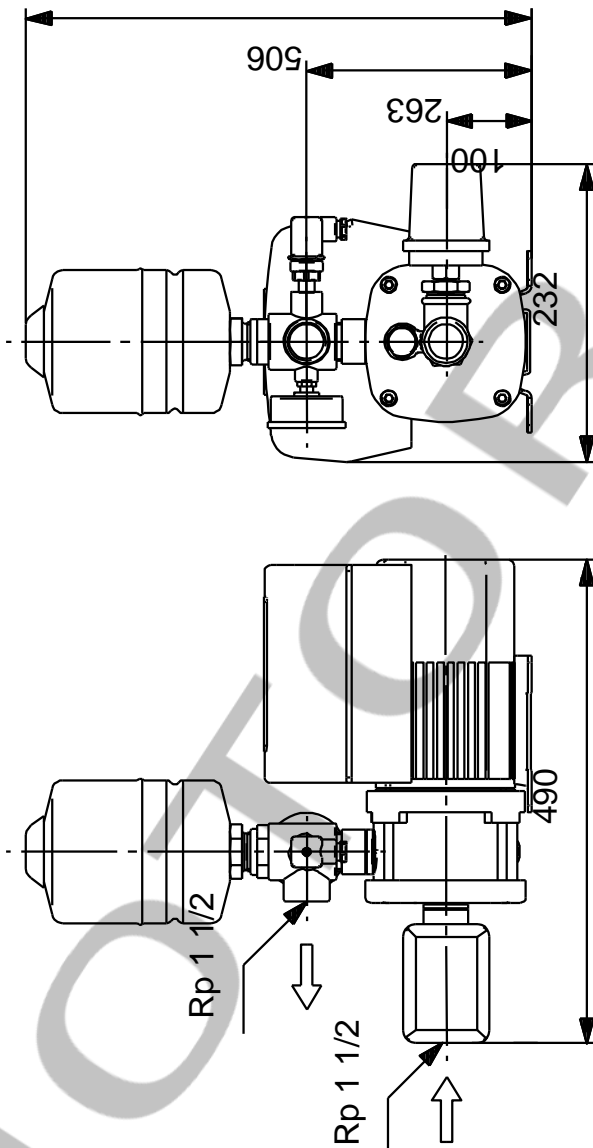

Nota: Todas las unidades están en [mm] a menos que se indiquen otras. Exención de responsabilidad: este esquema dimensional simplificado no muestra todos los detalles.