





TOP MULTI-TECH

Electrobombas sumergibles multicelulares automáticas

-  Agua limpia
-  Utilizo doméstico
-  Utilizo civil

**AUTOMATIC
START & STOP**



CAMPO DE PRESTACIONES

- Caudal hasta **120 l/min** (7.2 m³/h)
- Altura manométrica hasta **42 m**
- Presión de arranque: **1.5 bar**

LIMITES DE UTILIZO

- Profundidad máxima de utilizo hasta **5 m**
- Altura máxima entre la bomba y el punto de servicio **10 m**
- Temperatura máxima del fluido hasta **+40 °C**
- Nivel de vaciado máximo hasta **22 mm** del fondo
- Funcionamiento continuo **S1**

EJECUCION Y NORMAS DE SEGURIDAD

Se suministra completa de:

- cable de alimentación de longitud **10 m**
- Dispositivo electrónico interno para el arranque (a la apertura del grifo) y la parada (al cierre del grifo) de la electrobomba
- conexión roscada **1 1/4"** (impulsión)
- conexión para manguera **Ø 35 mm**

EN 60335-1
IEC 60335-1
CEI 61-150

EN 60034-1
IEC 60034-1
CEI 2-3



CERTIFICACIONES

Empresa con sistema de gestión certificado DNV
ISO 9001: CALIDAD
ISO 14001: AMBIENTE



UTILIZOS E INSTALACIONES

Las electrobombas **TOP-MULTI-TECH** son aconsejables para bombear **agua limpia** y líquidos químicamente no agresivos para los materiales con los cuáles está hecha la bomba.

Por su elevado rendimiento y fiabilidad son aptas para el abastecimiento hídrico doméstico de tinas, depósitos o pozos relativamente profundos, para la extracción de aguas de lluvia de cisternas, para regar a mano o alimentar una instalación de riego, etc.

El dispositivo electrónico integrado permite de arrancar o detener la electrobomba de forma automática, abriendo o cerrando el grifo.

PATENTES - MARCAS - MODELOS

- Patente n° EP2990653
- Marca registrada n° 0001334477 TOP MULTI®

EJECUCION BAJO PEDIDO

- Otros voltajes o frecuencia 60 Hz

GARANTIA

2 años según nuestras condiciones generales de venta

CURVAS Y DATOS DE PRESTACIONES

50 Hz n= 2900 rpm

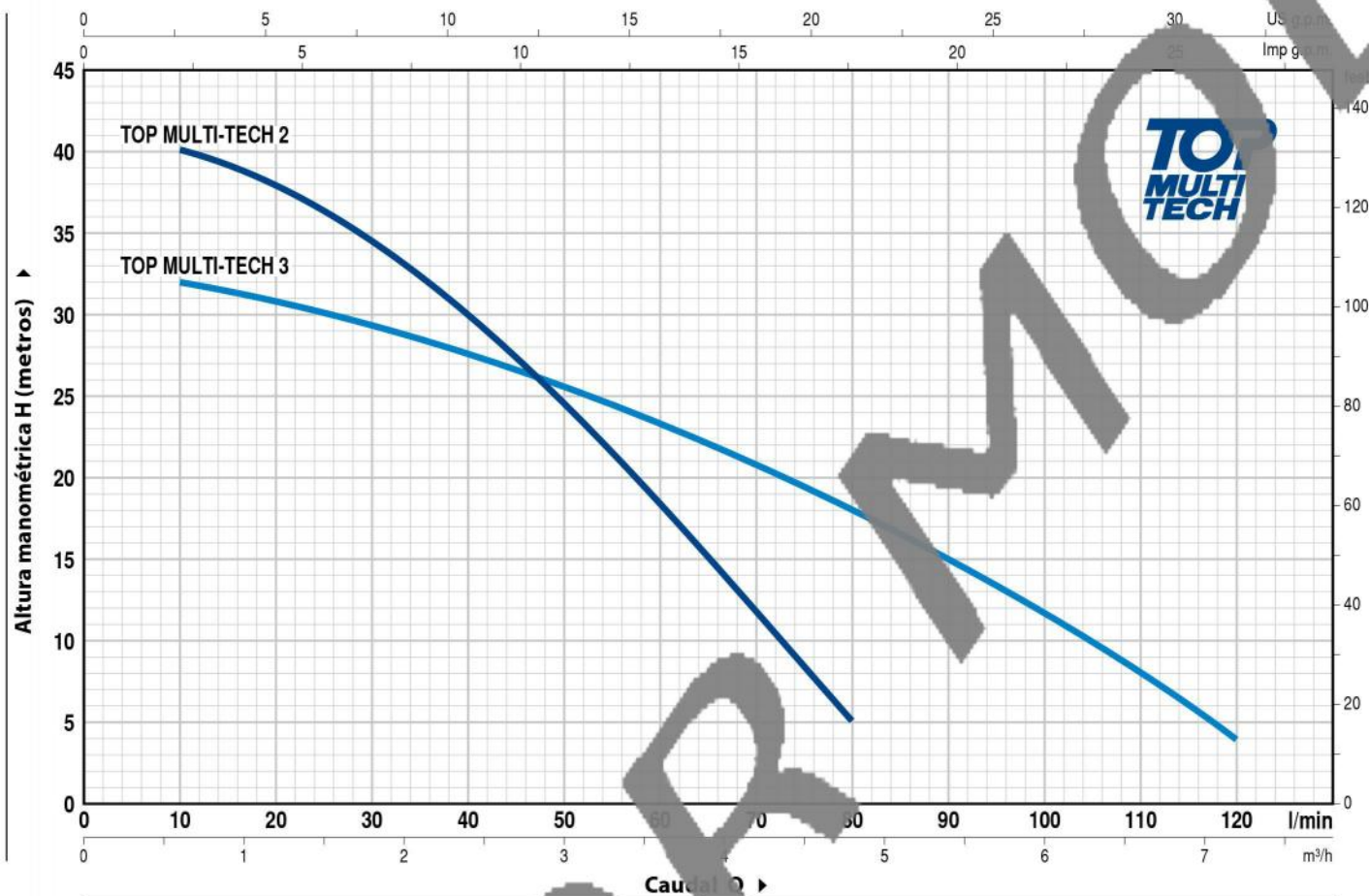

MODELO	POTENCIA (P ₂)		Q	0	0.6	1.2	1.8	2.4	3.0	3.6	4.2	4.8	5.4	6.0	6.6	7.2
	kW	HP		0	10	20	30	40	50	60	70	80	90	100	110	120
TOP MULTI-TECH 2	0.55	0.75	H metros	42	40	38	34	30	24	18	11.5	5				
TOP MULTI-TECH 3	0.55	0.75	H metros	35	32	31	29.5	28	25.5	23	20.5	18	15	12	8	4

Q = Caudal H = Altura manométrica total

Tolerancia de las curvas de prestación según EN ISO9906 Grado 3B.

TOP MULTI-TECH

POS. COMPONENTE CARACTERISTICAS CONSTRUCTIVAS

1	CUERPO DE IMPULSION	Tecnopolímero cargado con fibra de vidrio
2	CUERPO BOMBA Y REJILLA DE ASPIRACION	Tecnopolímero cargado con fibra de vidrio
3	CAMISA MOTOR	Acero inoxidable AISI 304
4	RODETES	Noryl FE1520PW
5	DIFUSORES	Noryl FE1520PW con anillos antidesgaste
6	EJE MOTOR	Acero inoxidable EN 10088-3 - 1.4104
7	DISPOSITIVO ELECTRONICO	Las TOP MULTI-TECH están dotadas de un dispositivo electrónico interno que arranca la electrobomba cuando se manifiesta una disminución de presión en la instalación por debajo de 1.5 bar (ej. Cuando se abre un grifo) y la detiene cuando el flujo baja por debajo de los 3 litros al minuto. Protege la bomba: – contra el funcionamiento en seco; – contra el bloqueo: después de largos periodos de inactividad de la bomba, el dispositivo electrónico arranca la electrobomba cada 48 horas por un tiempo de 10 segundos.

8 DOBLE SELLO MECANICO CON CAMARA DE ACEITE INTERPUESTA

Sello Modelo	Eje Diámetro	Posición	Materiales		
			Anillo fijo	Anillo móvil	Elastómero
STA-13R	Ø 13 mm	Lado motor	Cerámica	Grafito	NBR
STA-12R SG	Ø 12 mm	Lado bomba	Carburo de silicio	Grafito	NBR

9 RODAMIENTOS 6202 ZZ - C3 / 6201 ZZ

10 CONDENSADOR

Capacidad

(230 V o 240 V)	(110 V)
12.5 µF 450 VL	25 µF - 250 VL

11 MOTOR ELECTRICO

TOP MULTI-TECH: monofásica 230 V - 50 Hz con protección térmica incorporada en el bobinado.

- Aislamiento: clase F
- Protección: IP X5

12 CABLE DE ALIMENTACION

De tipo "H07 RN-F" con conector Schuko
Longitud estándar 10 metros

13 CONEXION ROSCADA

Conexion roscada 1/2"

14 VIROLA Y CONECTOR PARA MANGUERA

Conector para manguera Ø 35 mm

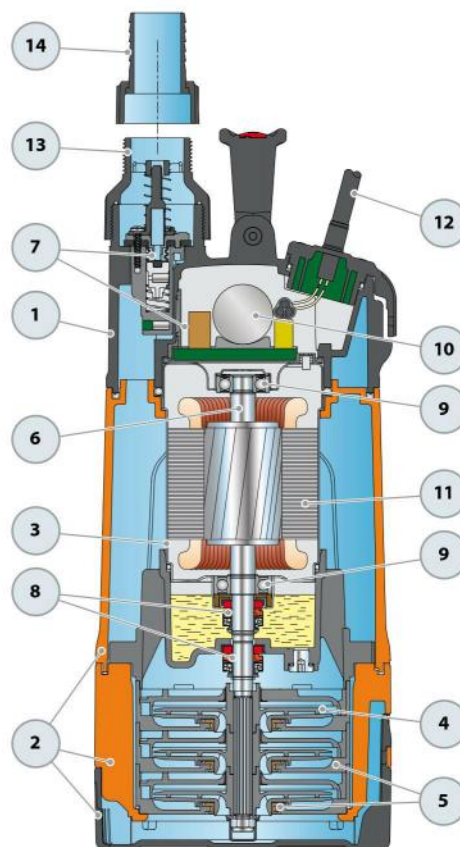

DIMENSIONES Y PESOS

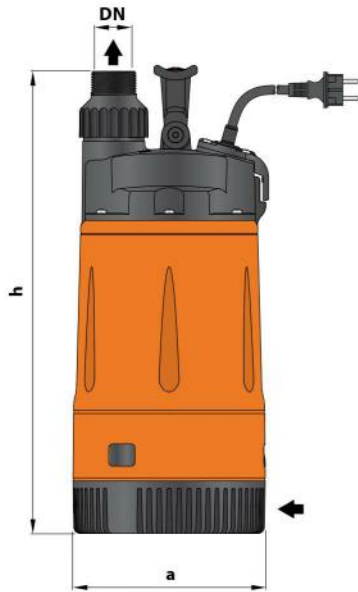

Instalación típica



MODELO	BOCA	Nº ETAPAS	DIMENSIONES mm		kg
Monofásica	DN		a	h	
TOP MULTI-TECH 2	1 1/4"	3	178	428	9.5
TOP MULTI-TECH 3					

CONSUMO EN AMPERIOS

MODELO	TENSION	
Monofásica	230 V	110 V
TOP MULTI-TECH 2	3.4 A	6.8 A
TOP MULTI-TECH 3	3.6 A	7.2 A

PALETIZADO

MODELO	PARA GRUPE	PARA CONTAINER
Monofásica	nº bombas	nº bombas
TOP MULTI-TECH 2	60	80
TOP MULTI-TECH 3	60	80

